

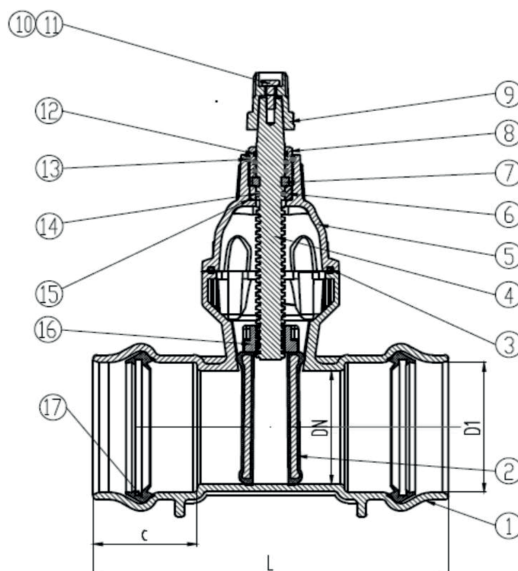

### Datos genéricos

- **Conexión:** Enchufe para tubo PVC
- **Presión de trabajo:** PN 10, PN 16
- **Rango de temperatura:** 0° C - 80° C
- **Recubrimiento:** Con F.B.E (Fusion Bonded Epoxy)



### Materiales

Nº	PIEZA	MATERIAL
1	Cuerpo	Fundición dúctil GGG50
2	Compuerta	EPDM+DI
3	Junta tapa	NBR
4	Eje	Acero inox. SS420
5	Tapa	Fundición dúctil GGG50
6	Arandela	Latón
7	Tuerca de centrado	Latón
8	Prensaestopa	Fundición dúctil GGG50

Nº	PIEZA	MATERIAL
9	Cuadrillo/volante	Fundición dúctil GGG50
10	Tornillos	Acero inox. SS304
11	Arandela	Acero inox. SS304
12	Junta tórica	NBR
13	Junta tórica	NBR
14	Junta tórica	NBR
15	Junta tórica	NBR
16	Tuerca de compuerta	Latón

### Dimensiones (mm)

DN DIÁMETRO VÁLVULA	D1 DIÁMETRO TUBO PVC	L LONGITUD (mm)	C PROFUNDIDAD DEL ENCHUFE (mm)	Nº DE VUELTAS APERTURA/ CIERRE
50 / 2"	Ø 63	250	77	15
65 / 2.5"	Ø 75	270	80	19
80 / 3"	Ø 90	280	84	22
100 / 4"	Ø 110	300	88	22
125 / 5"	Ø 125	325	91	27
150 / 6"	Ø 160	350	94	33
200 / 8"	Ø 200	400	100	35
200 / 8"	Ø 225	400	100	35
250 / 10"	Ø 250	450	125	44
300 / 12"	Ø 315	500	140	51