

coude 90° électrosoudable

codo 90° electrofusión

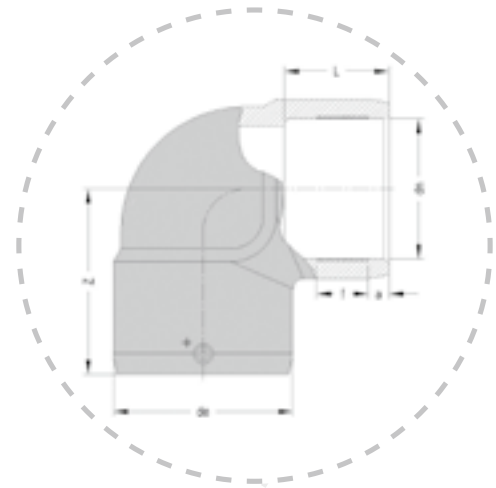

cod. 21.11 PE 100

diam. d _n	SOUDABILITÉ sur tube/raccord SOLDABILIDAD en el tubo/accesorio							
	SDR 17 - S8		SDR 11 - S5		SDR 9 - S4		SDR 7,4 - S3,2	
	PE 80	PE 100	PE 80	PE 100	PE 80	PE 100	PE 80	PE 100
25			● ▲	● ▲	●	●	●	●
32	● ▲	● ▲	●	●	●	●	●	●
40	● ▲	● ▲	●	●	●	●	●	●
50	● ▲	● ▲	●	●	●	●	●	●
63	●	●	●	●	●	●	●	●
75	●	●	●	●	●	●	●	●
90	●	●	●	●	●	●	●	●
110	●	●	●	●	●	●	●	●
125	●	●	●	●	●	●	●	●
140	●	●	●	●	●	●	●	●
160	●	●	●	●	●	●	●	●
180	●	●	●	●	●	●	●	●
200	●	●	●	●	●	●	●	●

● soudable seulement avec soudeuses monovalentes Serie Euro
soldable solo con máquinas polivalentes Serie Euro

▲ épaisseur minimale soudable 3 mm
espesor mínimo para soldar 3 mm

d _n	dimension - <i>dimensión</i>					PN - S	poids - <i>peso</i>
	d _e	L	f	a	Z		PE 100
25	38	33	15	9	57	PN 25 - S5	80
32	46	39	18	10	75	PN 25 - S5	130
40	56	48	25	11	80	PN 25 - S5	190
50	68	54	27	12	89	PN 25 - S5	300
63	83	52	27	13	104	PN 25 - S5	450
75	97	64	29	18	116	PN 25 - S5	665
90	116	70	37	18	130	PN 25 - S5	1040
110	142	76	39	20	146	PN 25 - S5	1615
125	162	79	42	19	152	PN 16 - S5	2130
140	174	85	38	20	166	PN 16 - S5	2520
160	206	89	45	20	180	PN 16 - S5	4050
180	226	116	50	23	215	PN 16 - S5	4900
200	251	118	55	23	229	PN 16 - S5	6450

ABSOLUMENT
obligatoire l'emploi
de positionneur pour
tous les diamètres

ABSOLUTAMENTE
obligatorio utilizar
alineador para todos
los diámetros

soudabilité
garantie sur tubes
en PE80 et PE100

soldabilidad
garantizada para
tubería PE 80
y PE 100

ABSOLUMENT
obligatoire le raclage
du tubes

ABSOLUTAMENTE
obligatoria
la raspadura
de tubos



raccords
électro-
soudables
accesorios
electro-
soldables